

Wciągnik łańcuchowy ręczny SKZ

Nr art.: DD1849



Najniższa cena w okresie 30 dni przed wprowadzeniem obniki: 406,00 z netto

Wciągniki łańcuchowe dźwigniowe SKZ idealne do zastosowania w utrzymaniu ruchu zakładów, kopalniach, pracach konstrukcyjnych, produkcji stali, przemyśle stoczniowym i przedsiębiorstwach komunalnych.

Idealne do przesuwania i ustawiania ciężkich maszyn oraz zabezpieczania ciężkich ładunków. Dzięki zastosowaniu krótkiej dźwigni, może być używany w ograniczonych przestrzennie warunkach pracy.

Wszystkie wciągniki posiadają DEKLARACJĘ ZGODNOŚCI



Zalety

- wysoka trwałość i odporność na uderzenia dzięki obudowie z tłoczonej stali;
- maksymalne zabezpieczenie przed korozją;
- mocna, odporna na uderzenia obudowa;
- zwiększone bezpieczeństwo użytkowania poprzez użycie dwóch zapadek i dwóch rolek prowadzących łańcuch;
- **bezpieczne** - opracowane na podstawie intensywnych badań;
- gwarancja 24 m-ce.

Charakterystyka

- spełniają wymagania Dyrektywy Maszynowej 2006/42/WE oraz normy PN-EN-14492-2+A1;
- ergonomiczna gumowa nakładka na dźwignię;
- krótka konstrukcja dźwigni;
- niska waga;
- udźwig 750kg - 9000kg.

Znakowanie: indywidualny numer serii, DOR (WLL), rok produkcji

Dokumentacja: Deklaracja Zgodności CE, instrukcja eksploatacji obsługi i konserwacji



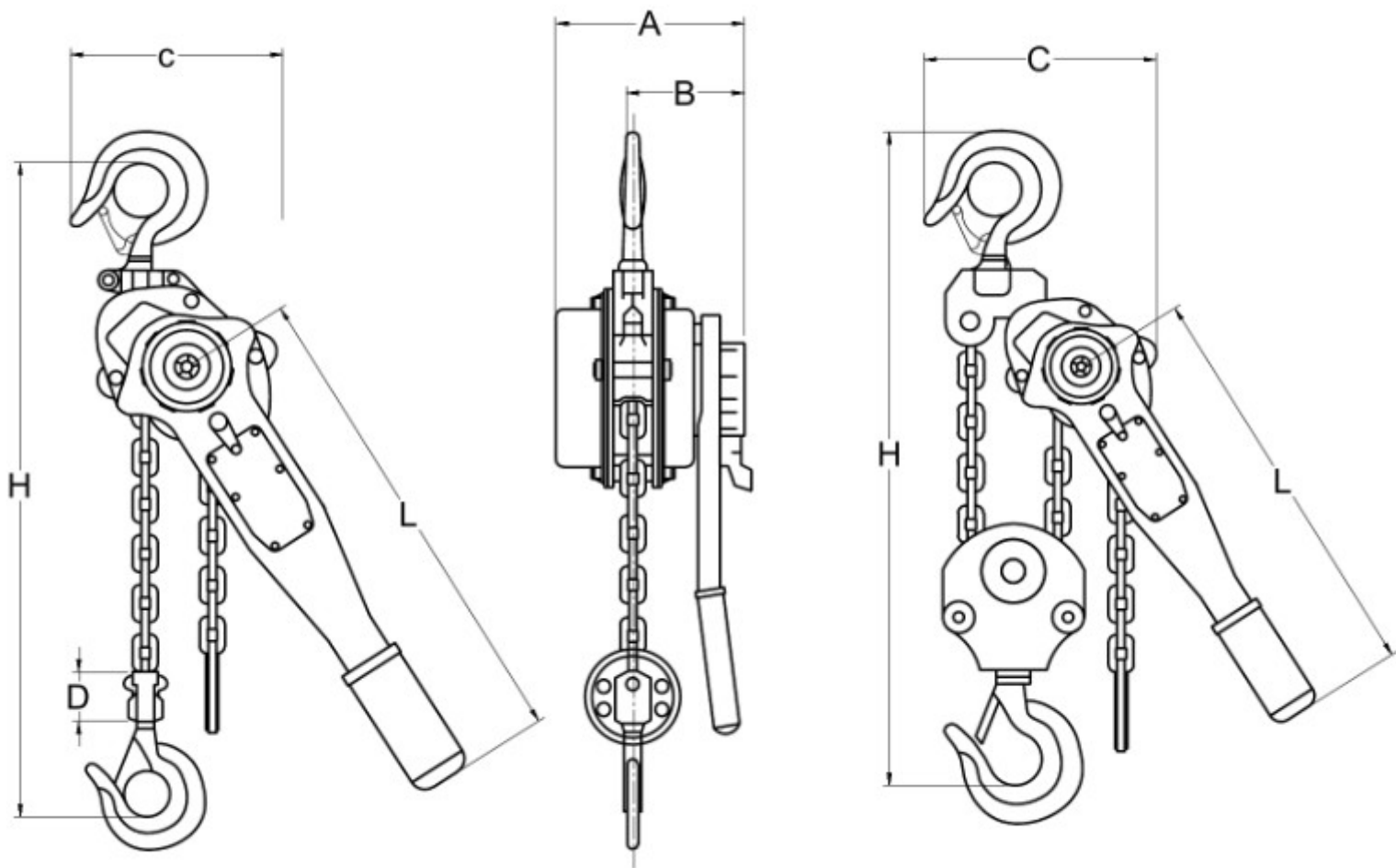

Parametry:						
Model	SKZ250	SKZ750	SKZ1500	SKZ3000	SKZ6000	SKZ9000
Udźwig [kg]	250	750	1 500	3 000	6 000	9 000
Wysokość podnoszenia [m]	1,5 ~ 10	1,5 ~ 10	1,5 ~ 10	1,5 ~ 10	1,5 ~ 10	1,5 ~ 10
Ilość ciągien	1	1	1	1	2	3
Siła na dźwigni [N]	280	140	220	320	340	360
Waga [kg]	2,6	6,5	11	18,1	27,7	47
Średnica łańcucha	4	6	8	10	10	10
Minimalna wysokość H [mm]	245	325	380	480	620	700
A [mm]	92	148	172	200	200	203
B [mm]	71	90	98	115	115	115
C [mm]	70	136	160	180	235	316
D [mm]	18	22	31	32	37	53
L [mm]	158	280	410	410	410	410

