

Wciągnik łańcuchowy elektryczny stacjonarny zawieszenie na haku SLH 125 - 5000kg

Nr art.: DD1945

SPEED LINE



Wciągnik łańcuchowy elektryczny SLH służy do podnoszenia i opuszczania ładunków w różnych procesach produkcyjnych, warsztatowych, magazynowych i załadunkowych.

Wciągnik elektryczny łańcuchowy SLH to model o **skróconym czasie realizacji** - jest dostępny znacznie szybciej niż pozostałe wciągniki z tej grupy.

Wciągniki SLH montowane są z komponentów i podzespołów renomowanych i uznanych producentów europejskich. Linia wciągników SLH wyróżnia się nowoczesną konstrukcją, znakomitą jakością, wysokimi standardami bezpieczeństwa przy konkurencyjnych cenach.

Charakterystyka:

- wciągnik łańcuchowy z elektrycznym napędem podnoszenia
- wciągnik stacjonarny z zawieszeniem na haku
- pojemnik na łańcuch odpowiedniej wielkości
- ilość ciągów łańcucha: 1 lub 2
- wysoka klasa ochrony IP55
- napięcie zasilania: 3/400V, 50Hz

- sterowanie: kasetka kablowa (długość kabla w standardzie – 1,5m)
- sterowanie niskonapięciowe (24 V-AC)
- wyposażony w wyłączniki krańcowe podnoszenia i opuszczania
- napęd podnoszenia zabezpieczony przed przegrzaniem
- kasetka sterownicza z wyłącznikiem awaryjnym
- zasilanie: trójfazowe 380-415V

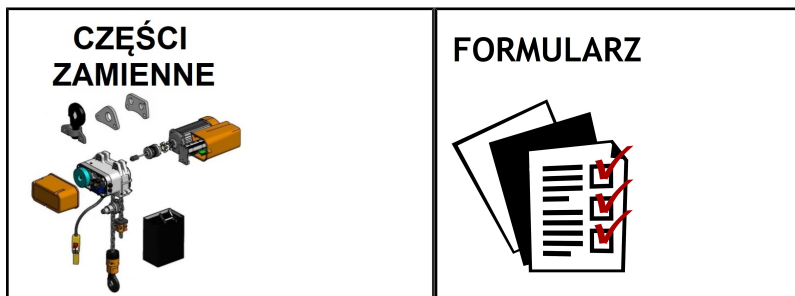

Zalety:

- przyjazny w obsłudze i serwisowaniu
- zabezpieczony przed korozją
- ocynkowany łańcuch nośny
- zabezpieczenia przed przeciążeniem i przegrzaniem
- spełniają wymagania Dyrektywy Maszynowej 2006/42/WE oraz normy PN-EN-14492-2+A1

Znakowanie: indywidualny numer serii, DOR (WLL), rok produkcji.

Dokumentacja: Deklaracja Zgodności CE, instrukcja eksploatacji obsługi i konserwacji.

Katalog części zamiennych:



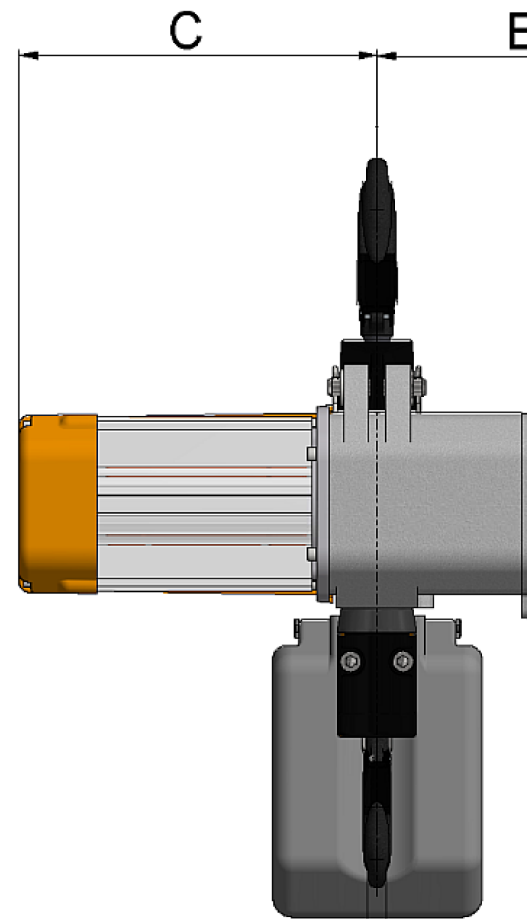
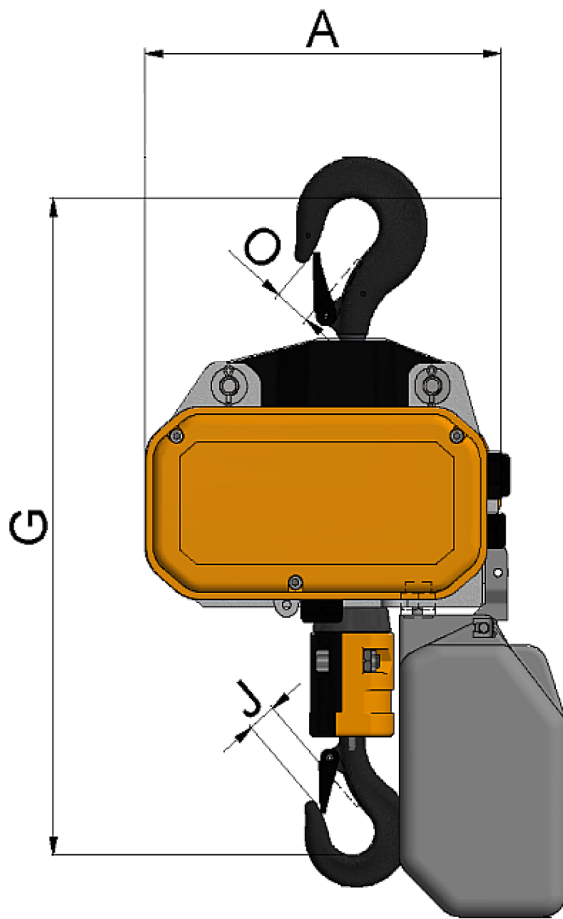

Parametry:

Model	Udźwig [kg]	Typ	Masa całkowita [kg]	A [mm]	B [mm]	C [mm]	G [mm]	O [mm]	J [mm]	Rozmiar haka DIN 15401 [mm]
SLH 031/53	125	125/1-8/2	18	212	192	220	437	25	20	012
SLH 031/51	250	250/1-8/2	18	212	192	220	437	25	20	012
SLH 071/54	500	500/1-8/2	42	266	232	274	500	35	22	025
SLH 071/55	1000	1000/1-6/1,5	42	266	232	274	500	35	22	025
SLH 091/55	1600	1600/1-8/2	88	359	283	359	615	40	28	05
SLH 071/55	2000	2000/2-3/0,75	42	266	232	274	601	35	28	05
SLH 111/52	2500	2500/1-10/2,5	118	359	291	410	732	50	30	1
SLH 091/55	3200	3200/2-4/1	97	359	283	359	722	40	30	1

SLH 5000 111/52	5000/2- 5/1,25	130	359	291	410	861	50	42	2,5
-----------------------	-------------------	-----	-----	-----	-----	-----	----	----	-----