

## Szufla hydrauliczna 2-cylindrowa SH-2C

Nr art.: DD1557



**Szufła  
hydrauliczna  
2-  
cylindrowa:**

**Charakterystyka:**

**Deklaracja zgodności**  
zgodności z dyrektywą  
o znakowaniu CE

**Gwarancja**  
12 miesięcy  
możliwe  
wymagania,  
rozwiązania,  
PN/M-  
2012

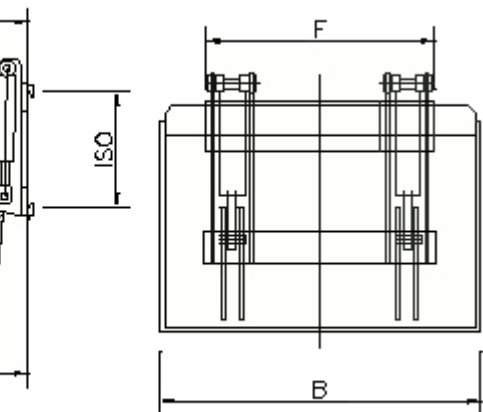

**Parametry techniczne:**

Model	Pojemność łyżki [m <sup>3</sup> ]	ISO / Klasa	B [mm]	F [mm]	[
SH-2C-1,0	1,0	III / IV	1500	1050	1
SH-2C-1,2	1,2	III / III	1500	1050	1
SH-2C-1,5	1,5	III/IV	1800	1050	1