

2219/20

Mocowanie przez spawanie podstawy

www.ehak24.pl

Regulowana kłema 2219/20 służy do mocowania szyn ciężkiego typu na wąskich podporach w trudnych warunkach. Może stawiać opór poziomej sile bocznej o wartości do 235 kN (24 tony). Niewielka wysokość konstrukcyjna kłemy umożliwia jej zastosowanie do dźwignic wyposażonych w boczne rolki prowadzące.

SPECYFIKACJA:

MAKS OBCIĄŻENIE BOCZNE: 235kN
REGULACJA BOCZNA: 20mm

WYMIARY (mm):

NUMER	X	Y NAKŁADKA PEŁNA	Y NAKŁADKA MOCUJĄCA	Z	WAGA kg
2219/ 20/ 40	40	60	55	37	2.23

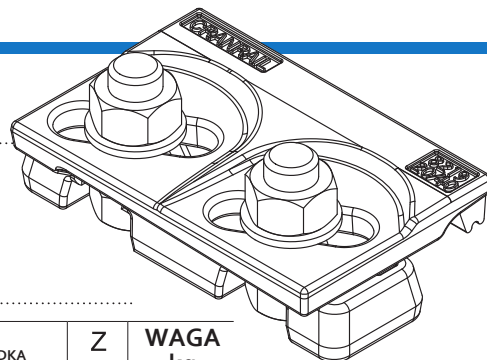

2219/20

WŁAŚCIWOŚCI:

- Sprawdzona konstrukcja, stosowana z sukcesem na całym świecie przez kilkadziesiąt lat.
- Kłema mocowana jest do połoza poprzez przyspawanie. Nie wymaga dostępu od spodu dźwigara.
- Dwie główne części są ze sobą zespolone przy użyciu śruby 8.8.
- Kłema posiada mechanizm samoblokujący.
- Specjalny gumowy nosek zapewnia kontrolowany nacisk na szynę.

KOMPONENTY:

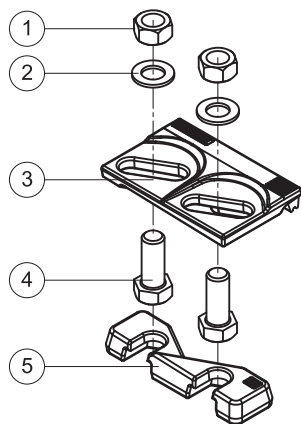

1. Nakrętka mocująca
2. Utwardzona podkładka
3. Zintegrowana z gumowym noskiem górna część kłemy
4. Śruba mocująca M20
5. Dolna część kłemy do przyspawania

1 SZYNA NA PRZEKŁADCE

M20 x 45 ŚRUBA Z ŁBEM
6-KĄTNYM Z PEŁNĄ NAKRĘTKĄ
I PODKŁADKĄ

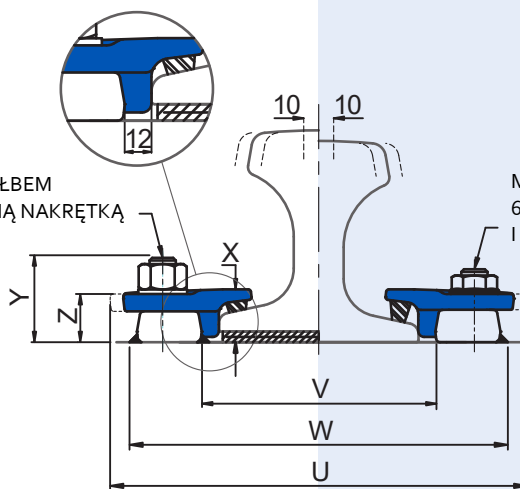

2 SZYNA BEZ PRZEKŁADKI

M20 x 45 ŚRUBA Z ŁBEM
6-KĄTNYM Z NAKRĘTKĄ
I PODKŁADKĄ

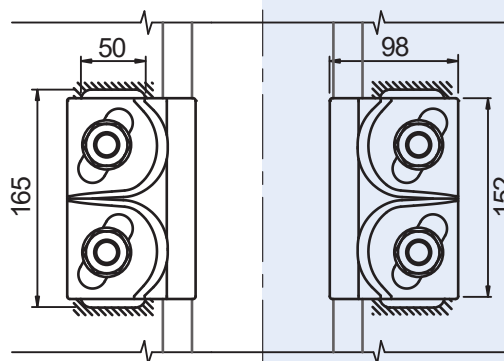

Minimalna szerokość montażowa: W = szerokość szyny (F) + 140mm;
V = szerokość szyny (F) + 24mm; U = szerokość szyny (F) + 131mm

2219/20

Mocowanie przez spawanie podstawy

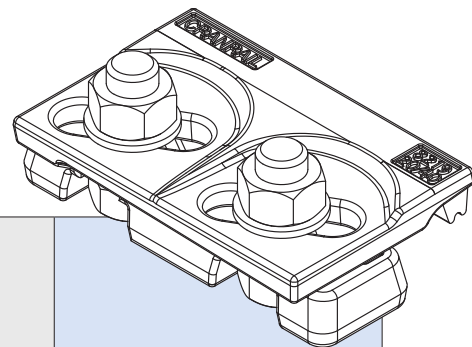

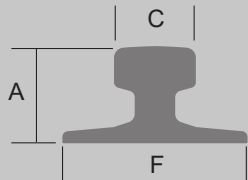
	F mm	C mm	A mm	1. NR KLEMY DLA SZYNY NA PRZEKŁADCE	2. NR KLEMY DLA SZYNY BEZ PRZEKŁADKI
A 100	200	100	95	2219/ 20/ 40	2219/ 20/ 40
A 120	220	120	105	2219/ 20/ 40	2219/ 20/ 40
A 150	220	150	150	2219/ 20/ 40	2219/ 20/ 40
89 kg CR	178	102	114	2219/ 20/ 40	2219/ 20/ 40
MRS 86	165	102	102	2219/ 20/ 40	2219/ 20/ 40
MRS 87 A (PRI85R)	152	102	152	-	2219/ 20/ 40
MRS 125	180	120	180	-	2219/ 20/ 40
MRS 221	220	220	160	-	2219/ 20/ 40
ISCR 100	150	102	150	2219/ 20/ 40	2219/ 20/ 40
ISCR 120	170	120	170	2219/ 20/ 40	2219/ 20/ 40
ISCR 140	170	140	170	-	2219/ 20/ 40
QU 100	150	100	150	2219/ 20/ 40	2219/ 20/ 40
QU 120	170	120	170	2219/ 20/ 40	2219/ 20/ 40
171 CR (MRS 85)	152	103	152	2219/ 20/ 40	2219/ 20/ 40
175 CR (MRS 87B)	152	102	152	2219/ 20/ 40	2219/ 20/ 40
ISCOR57	140	70	165	2219/ 20/ 40	2219/ 20/ 40
CR73	140	100	135	2219/ 20/ 40	2219/ 20/ 40
CR 100	155	120	150	-	2219/ 20/ 40
73 kg AS	146	70	157	-	2219/ 20/ 40
86 kg AS	165	102	102	2219/ 20/ 40	2219/ 20/ 40

TEN TYP KLEM MOŻE BYĆ STOSOWANY RÓWNIEŻ DO SZYN INNYCH NIŻ PODANE W TABELI

W celu uzyskania pełnej informacji o możliwych rozwiązaniach prosimy o kontakt. Wszystkie szyny mogą być mocowane z użyciem klem zarówno spawanych, jak i przykręcanych. Zastrzegamy, że produkty, a wraz z nimi ich specyfikacja, mogą zostać zmodernizowane bez zapowiedzi.

WSKAZÓWKI MONTAŻOWE:

Spawać dokoonkół podstawy klemy spoiną pachwinową o grubości 5 mm, wykorzystując elektrody niskowodorowe. Zaleca się stosowanie elektrod AWS E7018 lub E7028. Podstawa klemy wykonana jest ze stali spawalnej.

* W przypadku szyn bez przekładki należy wystrzegać się spawania tuż przy szynie oraz równoległe do niej. W przypadku pytań prosimy o kontakt.

MOMENT DOKRĘCENIA: 350Nm

WSKAZÓWKI SPAWANIA:

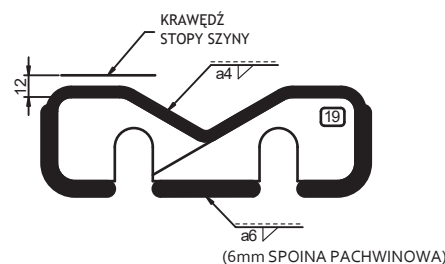

Ekspert podtorzy dźwignicowych

www.ehak24.pl

Ehak24.pl

ul. Jerzmanowska 8F
53-539 Wrocław
POLAND
Tel. +48 (71) 716 04 45
Tel. kom. +48 696 024 776
Fax. +48 (71) 349 30 76
E-mail: sklep@hak.com.pl



GANTRAIL®
A world of crane rail expertise

Gantry Railing Ltd
Sudmeadow Road
Hempsted
Gloucester GL2 5HG
ENGLAND

Tel: +44 (0) 1452 300688
Fax: +44 (0) 1452 300198
E-mail: info@gantrail.com