

1216/15

Mocowanie przez spawanie podstawy

www.ehak24.pl

1216/15

Regulowana kłema 1216/15 służy do mocowania szyn ciężkiego typu na wąskich podporach w trudnych warunkach. Może stawiać opór poziomej sile bocznej o wartości do 165 kN (16.8 tony). Niewielka wysokość konstrukcyjna kłemy umożliwia jej zastosowanie do dźwignic wyposażonych w boczne rolki prowadzące.

SPECYFIKACJA:

MAX OBCIĄŻENIE BOCZNE: 165kN
REGULACJA BOCZNA: 15mm

WYMIARY (mm):

NUMER	X	Y	Z	WAGA kg
1216/ 15/ 38	38	45	29	1.64
1216/ 15/ 45	45	45	29	1.67

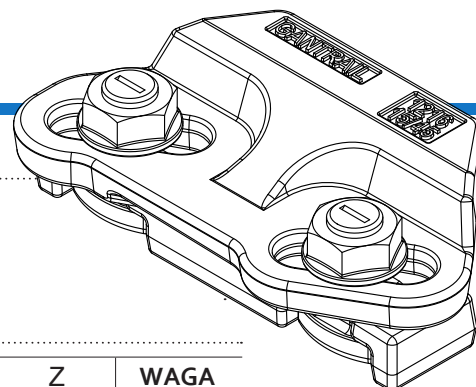

WŁAŚCIWOŚCI:

- Sprawdzona konstrukcja, stosowana z sukcesem na całym świecie przez kilkadziesiąt lat.
- Kłema mocowana jest do połoza poprzez przyspawanie. Nie wymaga dostępu od spodu dźwigara.
- Dwie główne części są ze sobą zespolone przy użyciu śruby 10.9.
- Kłema posiada mechanizm samoblokujący.
- Specjalny gumowy nosek zapewnia kontrolowany nacisk na szynę.

KOMPONENTY:

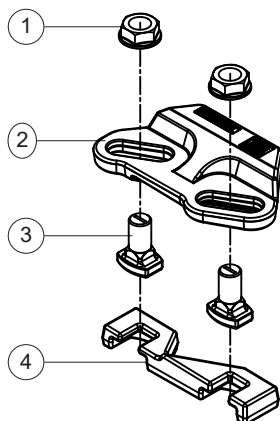

1. Nakrętka mocująca
2. Zintegrowana z gumowym noskiem górna część kłemy
3. Śruba mocująca M16
4. Dolna część kłemy do przyspawania

1 SZYNA NA PRZEKŁADCE

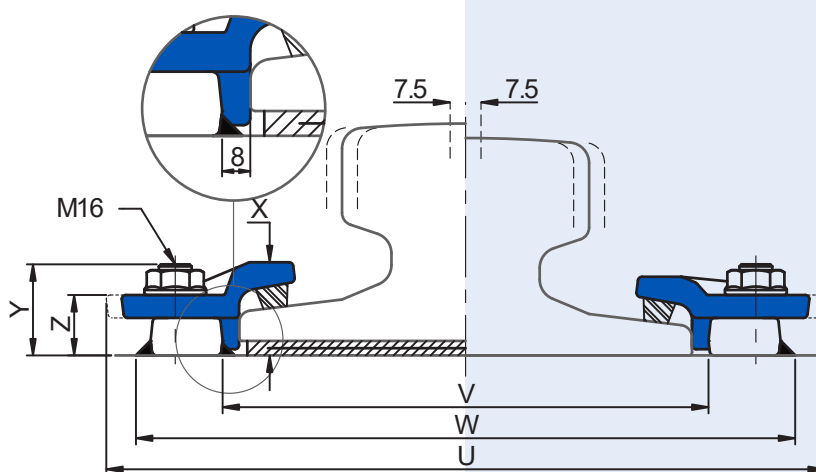

2 SZYNA BEZ PRZEKŁADKI

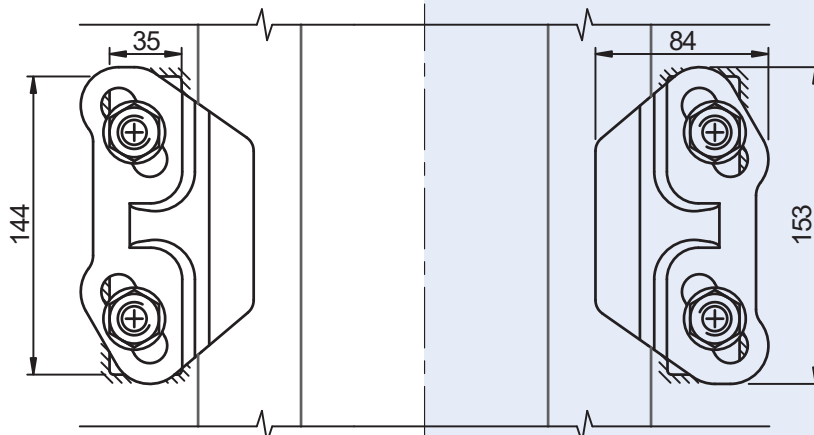

Minimalna szerokość montażowa: W = szerokość szyny (F) + 100mm;
V = szerokość szyny (F) + 16mm; U = szerokość szyny (F) + 129mm

1216/15

Mocowanie przez spawanie podstawy

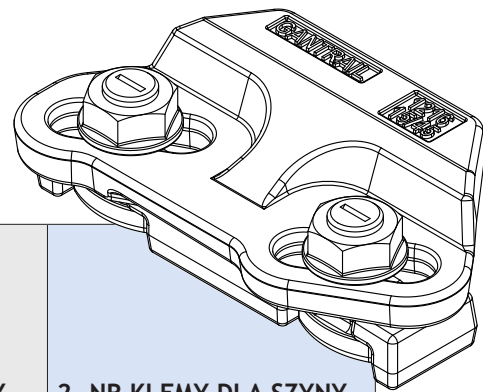

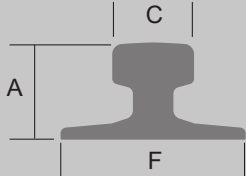
	F mm	C mm	A mm	1. NR KLEMY DLA SZYNY NA PRZEKŁADCE	2. NR KLEMY DLA SZYNY BEZ PRZEKŁADKI
A75	200	75	85	1216/ 15/ 45	1216/ 15/ 38
A 100	200	100	95	1216/ 15/ 45	1216/ 15/ 38
A 120	220	120	105	1216/ 15/ 45	1216/ 15/ 38
S 49	125	67	149	1216/ 15/ 45	1216/ 15/ 38
S 54	125	67	154	1216/ 15/ 45	1216/ 15/ 38
56 E 1	140	70	159	1216/ 15/ 45	1216/ 15/ 38
89 kg CR	178	102	114	1216/ 15/ 45	1216/ 15/ 38
MRS 67 (135 CR)	132	79	146	1216/ 15/ 45	1216/ 15/ 38
MRS 86	165	102	102	1216/ 15/ 45	1216/ 15/ 38
MRS 87 A (PRI85R)	152	102	152	1216/ 15/ 45	1216/ 15/ 38
MRS 221	220	220	160	-	1216/ 15/ 45
GCR 183	280	75	120	1216/ 15/ 45	1216/ 15/ 38
ISCR 80	130	82	130	1216/ 15/ 45	1216/ 15/ 38
ISCR 100	150	102	150	1216/ 15/ 45	1216/ 15/ 38
ISCR 120	170	120	170	1216/ 15/ 45	1216/ 15/ 38
QU 80	130	80	130	1216/ 15/ 45	1216/ 15/ 38
QU 100	150	100	150	1216/ 15/ 45	1216/ 15/ 38
QU 120	170	120	170	1216/ 15/ 45	1216/ 15/ 38
JS 50N	127	64	153	1216/ 15/ 45	1216/ 15/ 38
JS 60	145	64	174	1216/ 15/ 45	1216/ 15/ 38
CR 73	140	100	135	1216/ 15/ 45	1216/ 15/ 38
CR 100	155	120	150	-	1216/ 15/ 45

TEN TYP KLEM MOŻE BYĆ STOSOWANY RÓWNIEŻ DO SZYN INNYCH NIŻ PODANE W TABELI

W celu uzyskania pełnej informacji o możliwych rozwiązaniach prosimy o kontakt. Wszystkie szyny mogą być przymocowane z użyciem klem zarówno spawanych, jak i przykręcanych. Zastrzegamy, że produkty, a wraz z nimi ich specyfikacja, mogą zostać zmodernizowane bez zapowiedzi.

WSKAZÓWKI MONTAŻOWE:

Spawać dokoła podstawy klemy spoiną pachwinową o grubości 5 mm, wykorzystując elektrody niskowodorowe. Zaleca się stosowanie elektrod AWS E7018 lub E7028. Podstawa klemy wykonana jest ze stali spawalnej.

* W przypadku szyn bez przekładki należy wystrzegać się spawania tuż przy szynie oraz równoległe do niej. W przypadku pytań prosimy o kontakt.

MOMENT DOKRĘCENIA: 350Nm

WSKAZÓWKI SPAWANIA:

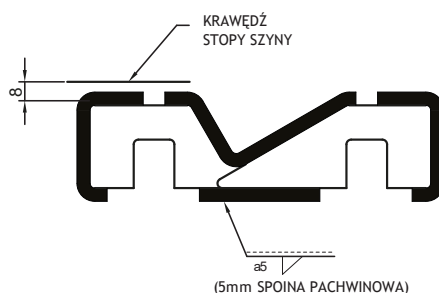

Ekspert podtorzy dźwignicowych

www.hak.com.pl

Ehak24.pl

ul. Jerzmanowska 8F
53-539 Wrocław
POLAND

Tel. +48 (71) 716 04 45
Tel. kom. +48 696 024 776
Fax. +48 (71) 349 30 76
E-mail: sklep@hak.com.pl

ehak 24 .pl



GANTRAIL[®]
A world of crane rail expertise

Gantry Railing Ltd
Sudmeadow Road
Hempsted
Gloucester GL2 5HG
ENGLAND

Tel: +44 (0) 1452 300688
Fax: +44 (0) 1452 300198
E-mail: info@gantrail.com