

2530/14

Klema przykręcana Gantrail

www.hak.com.pl

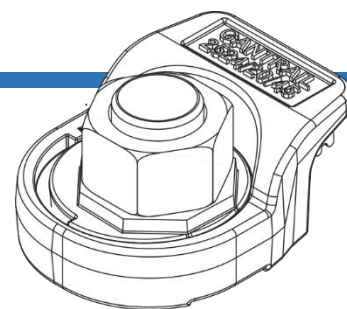

2530/14

Regulowana klema 2530/14 Gantrail została zaprojektowana do mocowania torowisk na wąskich podporach, w aplikacjach wymagających największej wytrzymałości. Znosi obciążenie boczne szyny 200kN (20,4t). Niski profil klemy pozwala na stosowanie z dźwignicami wyposażonymi w rolki prowadzące.

SPECYFIKACJA:

Klasa śruby	8.8
Maks. obciążenie boczne (kN)	200
Moment dokręcenia (Nm)	900-1000

WYMIARY:

Nr ref.	X	Y	Z	Waga (kg)
2530/14/45	45	66	33	1,1

* waga podana bez nakrętki, śruby i podkładki

Klema 2530/14/45 składa się z korpusu 2524/20/45 oraz nakładki 2530

CECHY:

- Klema wyposażona w unikatowy mechanizm samozaciskowy (chroniony patentem).
- Unikatowy design pozwala na uniknięcie nieprawidłowej instalacji.
- Klema jest przykręcona do konstrukcji wsporczej.
- Dwie główne części klemy są blokowane razem podczas dokręcania nakrętki.
- Wulkanizowana guma gwarantuje kontrolowany docisk szyny.

KOMPONENTY:

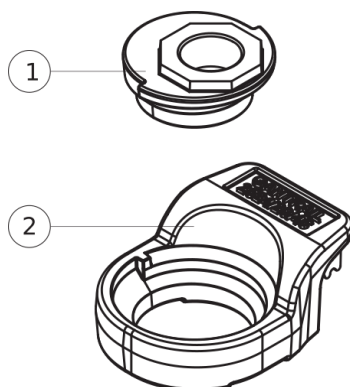

1. Nakładka mimośrodowa
2. Korpus klemy ze zintegrowaną uszczelką gumową

1. SZYNA NA PRZEKŁADCE

2. SZYNA BEZ PRZEKŁADKI

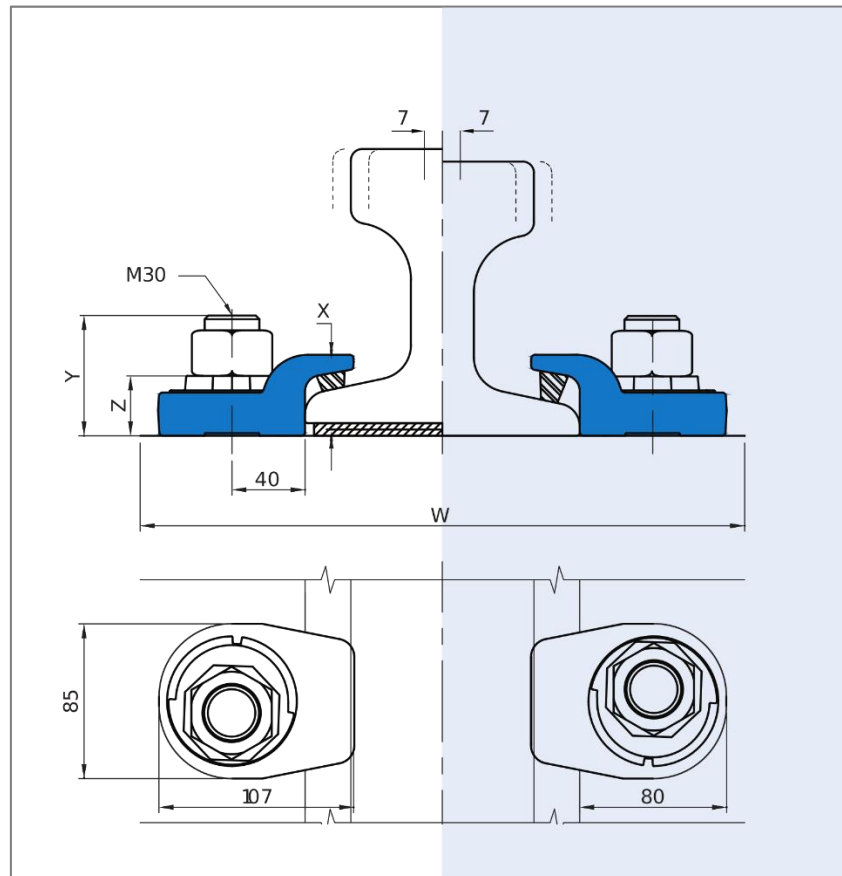

Minimalna szerokość montażowa:

W = Szerokość szyny (F) + 174 mm

2530/14

Klema przykręcana Gantrail

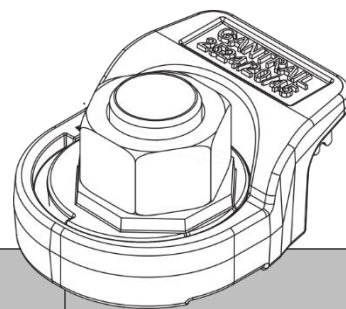

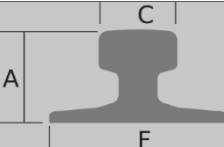
	F mm	C mm	A mm	1. KLEMA NA PRZEKŁADCE	2. KLEMA DO SZYNY BEZ PRZEKŁADKI *
68 kg	152	75	186	2530/14/45	2530/14/45
73 kg	146	70	157	2530/14/45	2530/14/45
86 kg	165	102	102	2530/14/45	2530/14/45
88 kg	152.4	74.6	185.7	2530/14/45	2530/14/45
A120	220	120	105	2530/14/45	2530/14/45
A150	220	150	150	2530/14/45	2530/14/45
MRS 73	146	70	157	2530/14/45	2530/14/45
MRS 86	165	102	102	2530/14/45	2530/14/45
MRS 87A	152	102	152	2530/14/45	2530/14/45
CR 73	140	100	135	2530/14/45	2530/14/45
CR 100	140	100	135	2530/14/45	2530/14/45
QU 120	150	100	150	2530/14/45	2530/14/45
ISCR 120	170	120	170	2530/14/45	2530/14/45
SP 120	170	120	170	2530/14/45	2530/14/45
171 CR	152	103	152	2530/14/45	2530/14/45
175 CR	152	102	152	2530/14/45	2530/14/45

TEN TYP KLEM MOŻE BYĆ STOSOWANY RÓWNIŻ DO SZYN INNYCH NIŻ WYMIENIONE W TABELI

W celu uzyskania pełnych informacji o możliwych rozwiązaniach prosimy o kontakt. Wszystkie szyny mogą być montowane z użyciem klem zarówno spawanych, jak i przykręcanych. Zastrzegamy, że produkty, a wraz z nimi ich specyfikacja, mogą zostać zmienione bez zapowiedzi.

INSTRUKCJA INSTALACJI

Śrubę mocującą z łbem sześciokątnym można włożyć od góry lub od dołu konstrukcji nośnej – patrz sąsiednie konfiguracje.

MOMENT DOKRĘCENIA

Śruba klasy 8.8 900-1000Nm

Prosimy o kontakt z firmą PRZEDSIĘBIORSTWO HAK Sp. z o.o. w celu uzyskania pełnej instrukcji montażu.

KONFIGURACJE ŚRUB

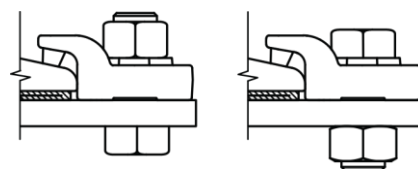

Ekspert podtorzy dźwignicowych

www.hak.com.pl



Przedsiębiorstwo HAK Sp. z o.o.

ul. Jerzmanowska 8f
54-519 Wrocław
POLSKA

Tel. +48 (71) 349 45 35
E-mail: hak@hak.com.pl
WWW: www.hak.com.pl



Gantry Railing LTD

Sudmeadow Road
Hempsted
Gloucester GL2 5HG
ENGLAND

Tel. +44 (0) 1452 300688
E-mail: info@gantrail.com
WWW: www.gantrail.com